

BUGNOT 52

matériel agricole depuis 1915

SERBAL 145
SERBAL
SERBAL XL PRO
SERQUAD 200
SERQUAD 240

Manipulateurs de balles enrubannées

SERBAL 145



SERQUAD 200



SERBAL



Serbal 145



Serbal



Serquad 200



Serbal XL PRO



Serquad 240



SERBAL XL PRO



SERQUAD 240



SERBAL 145

Manipulateurs pour balles rondes enrubannées à volets articulés et mobiles pour épouser parfaitement la forme des bottes

Les deux volets arrondis s'adaptent automatiquement à la forme des bottes en évitant tout glissement et permettent de tenir pincées les bottes les plus lourdes.

Tout comme pour les autres appareils de la gamme, un attelage adaptable (réf. A805) permet de monter le manipulateur SERBAL 145 sur tous les chargeurs frontaux, valets de ferme, chargeurs télescopiques...

Caractéristiques techniques

- Un seul type de bras pour différents diamètres de balles de 0,85 m à 1,45 m
- Volets articulés et arrondis pour éviter la perforation du film
- Centreur amovible qui donne la possibilité de manipuler accessoirement des balles rectangulaires
- Bagues anti-usures autolubrifiées pour une meilleure durée de vie
- 1 vérin de serrage. Nécessite 1 DE
- 2 attelages possible soit flasqué ou amovible A805
- Poids : 194 kg
- Charge maxi : 800 kg

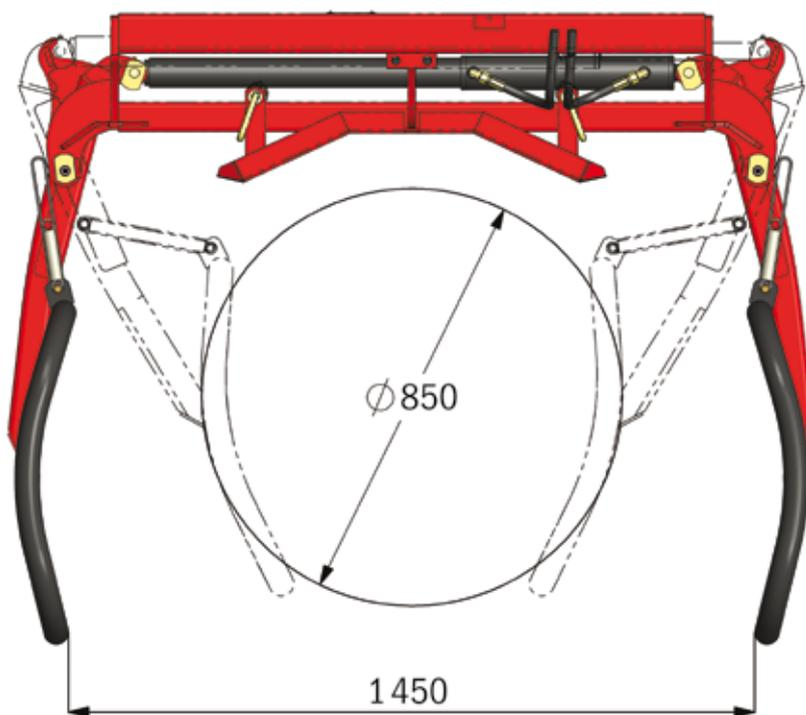

SERBAL 145 : volets articulés pour une adaptation automatique au diamètre de la botte sans « blesser » le film plastique.

Manipulateurs pour balles rondes enrubannées à volets articulés et mobiles pour épouser parfaitement la forme des bottes

Les deux volets arrondis s'adaptent automatiquement à la forme des bottes en évitant tout glissement et permettent de tenir pincées les bottes les plus lourdes.

Tout comme pour les autres appareils de la gamme, un attelage adaptable (réf. A805) permet de monter le manipulateur SERBAL sur tous les chargeurs frontaux, valets de ferme, chargeurs télescopiques...

Caractéristiques techniques

- Un seul type de bras pour différents diamètres de balles de 1 m à 1,70 m
- Volets articulés et arrondis pour éviter la perforation du film
- Châssis monobloc soudé pour une meilleure résistance
- Bagues anti-usures autolubrifiées pour une meilleure durée de vie
- 1 vérin de serrage. Nécessite 1 DE
- Attelage adaptable amovible facilement A805
- Poids : 200 kg
- Charge maxi : 1 000 kg

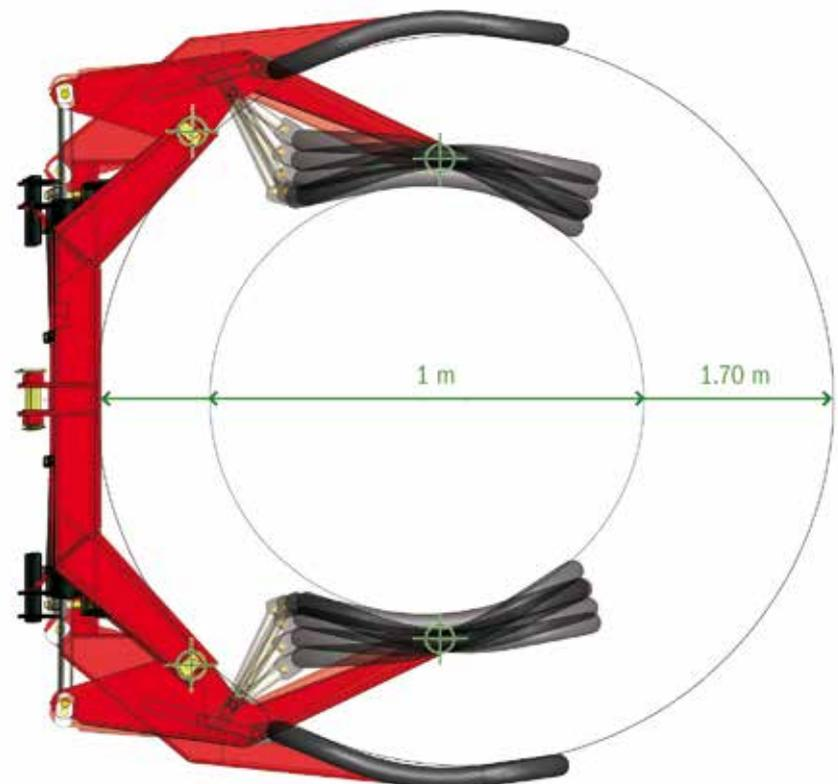

SERBAL : volets articulés pour une adaptation automatique au diamètre de la botte sans « blesser » le film plastique.

Manipulateurs pour balles rondes enrubannées à volets articulés et mobiles pour épouser parfaitement la forme des bottes

Les deux volets arrondis s'adaptent automatiquement à la forme des bottes en évitant tout glissement et permettent de tenir pincées les bottes les plus lourdes.

Tout comme pour les autres appareils de la gamme, un attelage adaptable (réf. A805) permet de monter le manipulateur SERBAL XL PRO sur tous les chargeurs frontaux, valets de ferme, chargeurs télescopiques...

Caractéristiques techniques

- Un seul type de bras pour différents diamètres de balles de 1 m à 1,70 m
- Volets articulés et arrondis pour éviter la perforation du film
- Châssis renforcé
- 2 vérins de serrage pour une très bonne préhension. Nécessite 1 DE
- Bagues anti-usures autolubrifiées pour une meilleure durée de vie
- Attelage adaptable amovible facilement
- Poids : 206 kg
- Charge maxi : 1 500 kg



2 vérins de serrage



Châssis renforcé



Parfaite adaptation au diamètre de la balle sans « blesser » le film plastique



Articulation des volets avec « rappel automatique »



Diamètre des balles de 1 m à 1,70 m



Le SERBAL XL PRO, avec son châssis renforcé et le montage de 2 vérins, permet une meilleure préhension des bottes



SERQUAD 200

Manipulateurs pour balles enrubannées / bottes rectangulaires

Adaptable sur tous types de chargeurs agricoles et télescopiques, permet de manipuler 1 ou 2 bottes rectangulaires enrubannées.

Caractéristiques techniques

- Ecartement des bras de 0,75 m à 2,05 m
- Châssis renforcé
- Nécessite 1 DE pour serrage des pinces
- 2 attelages possible soit flasqué ou amovible A805
- Limiteur de pression simple 220 bars de série
- Coulissement des bras sur bagues plastiques
- Poids : 450 kg
- Charge maxi : 1500 kg



Manipulateurs pour balles enrubannées / bottes rectangulaires

Adaptable sur tous types de chargeurs agricoles et télescopiques, permet de manipuler 1 ou 2 bottes rectangulaires enrubannées.

Caractéristiques techniques

- Châssis renforcé
- Nécessite 1 DE pour serrage des pinces
- Attelage boulonné A805B
- Possibilité d'immobiliser un bras ou l'autre par verrouillage hydraulique
- Poids : 526 kg
- Charge maxi : 1 500 kg

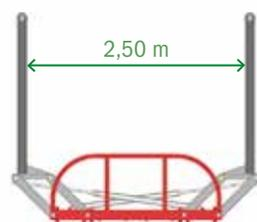
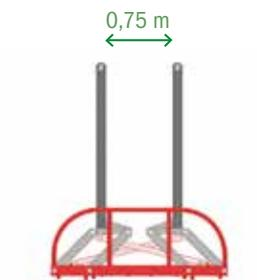
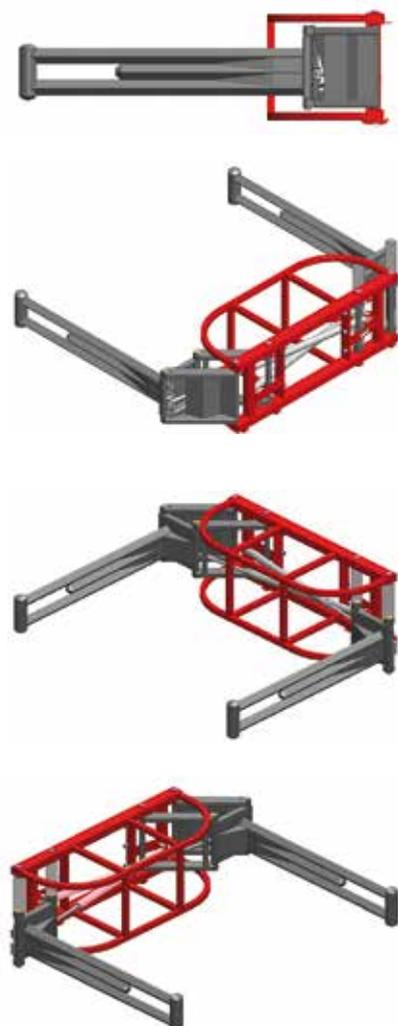

SERBAL 145 / SERBAL / SERBAL XL PRO / SERQUAD

Des manipulateurs pour balles enrubannées adaptés à vos besoins

					
Caractéristiques techniques	SERBAL 145	SERBAL	SERBAL XL PRO	SERQUAD 200	SERQUAD 240
Poids	194 g	200 kg	206 kg	450 kg	526 kg
Charge maxi	800 kg	1 000 kg	1 500 kg	1 500 kg	1 500 kg
Balles enrubannées	Ø 0,85 à 1,45 m	Ø 1 à 1,70 m 	Ø 1 à 1,70 m 	 ou 	 ou 
Vérin de serrage	1	1	2	2	2
Ouverture bras	0,85 à 1,45 m	1 à 1,70 m	1 à 1,70 m	0,75 à 2,05 m	0,75 à 2,50 m

SYNCHROMIX

Appareils à pinces synchronisées avec bras interchangeables pour une grande polyvalence

Caractéristiques techniques

- Solution idéale pour les petites quantités de balles enrubannées
- Bras de pinces enrubannées interchangeables avec des bras de pinces à griffes
- Existe en bras de griffes 2, 3 ou 4 dents
- Charge maxi avec griffes 700 kg, charge maxi avec pinces enrubannées 650 kg avec un diamètre de bottes inférieur à 1,40 m
- Limiteur de pression simple 220 bars de série
- Poids 273 kg en 2 dents ; 287 kg en 3 dents ; 305 kg en 4 dents



Changement des bras très facile

■ BUGNOT, qualité et innovation depuis 1915

Conception, fabrication et commercialisation de matériels pour l'agriculture, le BTP et les espaces verts.

Basée à Roches-Bettaincourt en Champagne-Ardenne, la société Bugnot, entreprise familiale, conçoit et fabrique du matériel agricole adapté aux plus grandes marques, du matériel dédié au BTP ainsi qu'aux services des espaces verts des municipalités ou communauté de communes.

- Travail du sol
- Manutention
- Broyeurs forestiers
- Broyeurs de pierres
- Broyeurs de végétaux
- Balayeuses
- Scies et fendeurs



■ BUGNOT, développeur de technologie

Grâce à notre proximité du terrain, aux essais, au contrôle et au suivi de l'utilisation de nos matériels, la conception effectuée par notre bureau d'étude s'adapte parfaitement aux besoins de notre client final.

Notre production reste ainsi innovante et à la pointe de la technologie.

Nous élargissons régulièrement notre gamme de matériel par la mise au point de nouveaux appareils toujours plus performants et fiables.



BUGNOT 52

BUGNOT 52

Rue de la Batterie
52270 ROCHES-BETTAINCOURT

Tél. +33 (0)3 25 01 31 18

Fax : +33 (0)3 25 01 37 47

mail : bugnot@wanadoo.fr

infoplus@bugnot.com

www.bugnot.com