

série
MOE/S

1.000 kg

Chariot préparateur
de commandes à moyennes
et grandes hauteurs



- Technologie courant alternatif Yale
- Moteurs à courant alternatif
- CAN bus
- Direction Fly-by-wire
- Confort de travail et performances améliorés
- Fonctionnalités à maintenance réduite

VDI 2198 - Spécifications générales

Caractéristiques distinctives	Yale							
	MO10E 7 FC	MO10E 14 FC	MO10E 12	MO10E 12 SL				
1.1	Constructeur (abréviation)		Yale	Yale	Yale	Yale		
1.2	Désignation constructeur		MO10E 7 FC	MO10E 14 FC	MO10E 12	MO10E 12 SL		
1.3	Moteur : électrique (batterie ou réseau), diesel, essence, GPL		Électrique (batterie)	Électrique (batterie)	Électrique (batterie)	Électrique (batterie)		
1.4	Type d'opérateur : manuel, à conducteur accompagnant, debout, assis, préparateur de commande		Préparateur de commande	Préparateur de commande	Préparateur de commande	Préparateur de commande		
1.5	Capacité nominale/charge nominale	Q (t)	1.0	1.0	1.0	1.0		
1.6	Distance du centre de charge	c (mm)	600	600	600	600		
1.8	Distance de la charge, entre le centre du pont moteur et les fourches ⁽¹⁾	x (mm)	144	144	96	166		
1.9	Empattement	y (mm)	1390	1390	1390	1390		
Poids	2.1	Poids en service ⁽⁹⁾ (10)	kg	1550	1750	1600	1700	
	2.2	Charge par essieu, en charge, avant/arrière	kg	350 / 2200	350 / 2400	350 / 2250	350 / 2350	
	2.3	Charge par essieu à vide, avant/arrière	kg	900 / 650	950 / 800	900 / 700	950 / 750	
Pneus/châssis	3.1	Pneus : polyuréthane, tophane, Vulkollan® avant/arrière		Vulkollan / Vulkollan	Vulkollan / Vulkollan	Vulkollan / Vulkollan	Vulkollan / Vulkollan	
	3.2	Dimensions des pneus avant	ø (mm x mm)	254 x 125	254 x 125	254 x 125	254 x 125	
	3.3	Dimensions des pneus arrière	ø (mm x mm)	125 x 94	125 x 94	125 x 94	125 x 94	
	3.5	Nombre de roues, avant, arrière (x = motrices)		1x / 2	1x / 2	1x / 2	1x / 2	
	3.7	Voie, arrière	b ₁₁ (mm)	660	660	660	660	
	Dimensions	4.2	Hauteur, mât abaissé	h ₁ (mm)	1074	1794	1654	1654
		4.4	Levage	h ₃ (mm)	690	1410	1010	1010
4.5		Hauteur, mât déployé ⁽²⁾	h ₄ (mm)	-	-	2664	2664	
4.7		Hauteur du protège-conducteur (cabine) ⁽²⁾	h ₆ (mm)	1957 ⁽¹¹⁾	1957 ⁽¹¹⁾	-	-	
4.8		Hauteur du siège/ Hauteur de plancher ⁽⁶⁾	h ₇ (mm)	180	180	180	180	
4.11		Levage auxiliaire	h ₉ (mm)	-	-	-	690	
4.14		Hauteur de plancher, surélevé	h ₁₂ (mm)	-	-	1190	1190	
4.15		Hauteur, fourches abaissées	h ₁₃ (mm)	80 ⁽³⁾	80 ⁽³⁾	80	80 ⁽³⁾	
4.19		Longueur hors-tout ⁽¹⁾ (8)	l ₁ (mm)	2907	2907	2874	2929	
4.20		Longueur jusqu'à la face avant des fourches ⁽¹⁾ (8)	l ₂ (mm)	1767	1767	1719	1789	
4.21		Largeur hors-tout ⁽⁴⁾	b ₁ /b ₂ (mm)	796	796	780	780	
4.22		Dimensions des fourches ISO 2331 ⁽⁵⁾	s/e/l (mm)	60 / 180 / 1140	60 / 180 / 1140	60 / 180 / 1155	60 / 180 / 1140	
4.23		Tablier porte-fourches ISO 2328, classe/type A, B		Non	Non	Non	Non	
4.24		Largeur fourches-tablier ⁽⁶⁾	b ₃ (mm)	700	700	-	700	
4.25		Largeur entre les fourches-bras ⁽⁷⁾	b ₅ (mm)	560	560	526	560	
4.31		Garde au sol, en charge, en dessous du mât	m ₁ (mm)	135	135	135	135	
4.32		Garde au sol au milieu de l'empattement	m ₂ (mm)	30	30	30	30	
4.33		Dimensions de la charge b ₁₂ x l ₆ dans le sens transversal	b ₁₂ x l ₆ (mm)	800 x 1200	800 x 1200	800 x 1200	800 x 1200	
4.34.1		Largeur d'allée pour palettes 1000 x 1 200 dans le sens transversal ⁽¹⁷⁾	A _{st} (mm)	3256	3256	3277	3277	
4.34.2	Largeur d'allée pour palettes 800 x 1 200 dans le sens en longueur ⁽¹⁷⁾	A _{st} (mm)	3224	3224	3245	3245		
4.35	Rayon de braquage	W _a (mm)	1622	1622	1622	1622		
Données relatives aux performances	5.1	Vitesse de déplacement, en charge/à vide	km/h	10.1 / 10.4	10.1 / 10.4	10.1 / 10.5	10.1 / 10.5	
	5.2	Vitesse de levage, en charge/à vide (cabine)	m/s	-	-	0.17 / 0.25	0.11 / 0.21	
	5.2	Vitesse de levage, en charge/à vide (SL)	m/s	0.09 / 0.18	.09 / 0.18	-	0.09 / 0.18	
	5.3	Vitesse de descente, en charge/à vide (cabine)	m/s	-	-	0.29 / 0.25	0.26 / 0.14	
	5.3	Vitesse de descente, en charge/à vide (SL)	m/s	0.20 / 0.07	.20 / 0.07	-	0.20 / 0.07	
	5.7	Performances en rampe, en charge/à vide	%	5 / 8	5 / 8	5 / 8	5 / 8	
	5.8	Pente maxi. surmontable en charge/à vide	%	5 / 8	5 / 8	5 / 8	5 / 8	
	5.9	Temps d'accélération, en charge/à vide	s	5.5 / 7.5	5.5 / 7.5	5.5 / 7.5	5.5 / 7.5	
	5.10	Frein de service		Electromagnétique	Electromagnétique	Electromagnétique	Electromagnétique	
	Moteur électrique	6.1	Spécifications du moteur de traction S2 60 min	km/h	4	4	4	4
6.2		Spécifications du moteur de levage à S3 15 %	km/h	2	3	3	3	
6.3		Batterie selon DIN 43531/35/36 A, B, C, non		non	non	non	non	
6.4		Tension batterie/capacité nominale K5	(V) / Ah	24 / 500	24 / 500	24 / 620 ⁽¹⁰⁾	24 / 620 ⁽¹⁰⁾	
6.5		Poids de la batterie ⁽⁹⁾	kg	370	370	485	485	
6.6		Consommation d'énergie selon le cycle VDI	kWh/h @Nb de cycles	2.28	2.35	2.30	2.38	
8.1	Type d'unité motrice		Variateur CA	Variateur CA	Variateur CA	Variateur CA		
10.7	Niveau de pression sonore à l'oreille de l'opérateur	dB (A)	< 70	< 70	< 70	< 70		

(1) Remarques pour les modèles SL: Avec tablier FEM et fourches 80 x 30 mm + 20 mm. Avec tablier FEM et fourches 100 x 35 mm + 25 mm.

(2) Note pour les modèles avec toit de protection : Avec ascenseur interrompteur monté sur OHG h6 + 80mm.

(3) Note pour SL. Modèle : à FEM fourches du chariot et 80 x 30 mm et 100 x 35mm h13 = 40 mm.

(4) Remarques pour les modèles SL: Avec tablier FEM b2 = 800 mm.

(5) Remarques pour les modèles SL: Également disponibles : tablier FEM et fourches de 80 x 30 mm (600 Kg à 600 mm, 800 Kg à 500 mm, 1000 Kg à 400 mm) et 100 x 35 mm avec 1000 kg à 600 mm.

(6) Remarques pour les modèles SL: Avec tablier FEM b3 = 800 mm.

(7) Remarques pour les modèles SL: Avec tablier FEM et fourches 80 x 30 mm b5 = 753 mm. Avec tablier FEM et fourches 100 x 35 mm b5 = 773 mm.

(8) Avec filoguidage l1 et l2 + 40 mm.

(9) Ces valeurs peuvent varier de +/- 5 %

(10) Batterie disponible 560 Ah. Avec batterie de 560 Ah, poids de service -9 kg.

(11) Modèle sans cabine ; la valeur est renvoyée à l'ensemble de la hauteur, sans dossier de charge.

(12) Nom des modèles visés à l h12

(13) Modèles disponibles MO10E AC 19 SL

Yale	Yale	Yale	Yale		Constructeur (abréviation)	1.1	Caractéristiques distinctives
MO10E 17 SL ⁽¹³⁾	MO10E 17 WP ⁽¹⁴⁾	MO10E 48 SL ⁽¹⁵⁾	MO10E 48 WP ⁽¹⁶⁾		Désignation constructeur	1.2	
Électrique (batterie)	Électrique (batterie)	Électrique (batterie)	Électrique (batterie)		Moteur : électrique (batterie ou réseau), diesel, essence, GPL	1.3	
Préparateur de commande	Préparateur de commande	Préparateur de commande	Préparateur de commande		Type d'opérateur : manuel, à conducteur accompagnant, debout, assis, préparateur de commande	1.4	
1.0	1.0	1.0	1.0	Q (t)	Capacité nominale/charge nominale	1.5	
600	600	600	600	c (mm)	Distance du centre de charge	1.6	
166	166	157	166	x (mm)	Distance de la charge, entre le centre du pont moteur et les fourches ⁽¹⁾	1.8	
1390	1390	1510	1510	y (mm)	Empattement	1.9	
1800	2000	2736	2875	kg	Poids en service ^{(9) (10)}	2.1	
350 / 2450	350 / 2650	1034 / 2702	1223 / 2652	kg	Charge par essieu, en charge, avant/arrière	2.2	
950 / 850	950 / 1050	1523 / 1213	1755 / 1120	kg	Charge par essieu à vide, avant/arrière	2.3	
Vulkollan / Vulkollan	Vulkollan / Vulkollan	Vulkollan / Vulkollan	Vulkollan / Vulkollan		Pneus : polyuréthane, tophane, Vulkollan® avant/arrière	3.1	Pneus/châssis
254 x 125	254 x 125	254 x 125	254 x 125	ø (mm x mm)	Dimensions des pneus avant	3.2	
125 x 94	125 x 94	125 x 94	125 x 94	ø (mm x mm)	Dimensions des pneus arrière	3.3	
1x / 2	1x / 2	1x / 2	1x / 2		Nombre de roues, avant, arrière (x = motrices)	3.5	
660	660	830	830	b ₁₁ (mm)	Voie, arrière	3.7	Dimensions
2270	2270	3075	3075	h ₁ (mm)	Hauteur, mât abaissé	4.2	
1510	1510	4628	4628	h ₃ (mm)	Levage	4.4	
3800	3800	6898	6898	h ₄ (mm)	Hauteur, mât déployé ⁽²⁾	4.5	
2270	2270	2270	2270	h ₆ (mm)	Hauteur du protège-conducteur (cabine) ⁽²⁾	4.7	
180	180	180	180	h ₇ (mm)	Hauteur du siège/ Hauteur de plancher ⁽⁶⁾	4.8	
690	-	690	-	h ₉ (mm)	Levage auxiliaire	4.11	
1710 ⁽¹²⁾	1710 ⁽¹²⁾	4808 ⁽¹²⁾	4808 ⁽¹²⁾	h ₁₂ (mm)	Hauteur de plancher, surélevé	4.14	
80 ⁽³⁾	80	80	80	h ₁₃ (mm)	Hauteur, fourches abaissées	4.15	
2929	3099	3040	3220	l ₁ (mm)	Longueur hors-tout ^{(1) (8)}	4.19	
1789	1789	1900	1910	l ₂ (mm)	Longueur jusqu'à la face avant des fourches ^{(1) (8)}	4.20	
780	780 / 996	950	950 / 996	b ₁ /b ₂ (mm)	Largeur hors-tout ⁽⁴⁾	4.21	
60 / 180 / 1140	60 / 180 / 1140	60 / 180 / 1140	60 / 180 / 1140	s/e/l (mm)	Dimensions des fourches ISO 2331 ⁽⁵⁾	4.22	
Non	Non	Non	Non		Tablier porte-fourches ISO 2328, classe/type A, B	4.23	
700	880	700	880	b ₃ (mm)	Largeur fourches-tablier ⁽⁶⁾	4.24	
560	560	560	560	b ₅ (mm)	Largeur entre les fourches-bras ⁽⁷⁾	4.25	
135	135	135	135	m ₁ (mm)	Garde au sol, en charge, en dessous du mât	4.31	
30	30	0	30	m ₂ (mm)	Garde au sol au milieu de l'empattement	4.32	
800 x 1200	800 x 1200	800 x 1200	800 x 1200	b ₁₂ x l ₆ (mm)	Dimensions de la charge b ₁₂ x l ₆ dans le sens transversal	4.33	
3277	-	397	-	A _{st} (mm)	Largeur d'allée pour palettes 1000 x 1 200 dans le sens transversal ⁽¹⁷⁾	4.34.1	
3245	3377	3365	3497	A _{st} (mm)	Largeur d'allée pour palettes 800 x 1 200 dans le sens en longueur ⁽¹⁷⁾	4.34.2	
1622	1622	1742	1742	W _a (mm)	Rayon de braquage	4.35	
10.1 / 10.5	10.1 / 10.5	8.6 / 9.5	8.6 / 9.5	km/h	Vitesse de déplacement, en charge/à vide	5.1	Données relatives aux performances
0.11 / 0.21	0.15 / 0.20	0.15 / 0.20	0.15 / 0.20	m/s	Vitesse de levage, en charge/à vide (cabine)	5.2	
0.09 / 0.18	-	0.09 / 0.18	-	m/s	Vitesse de levage, en charge/à vide (SL)	5.2	
0.26 / 0.14	0.28 / 0.24	0.27 / 0.23	0.28 / 0.24	m/s	Vitesse de descente, en charge/à vide (cabine)	5.3	
0.20 / 0.07	-	0.20 / 0.07	-	m/s	Vitesse de descente, en charge/à vide (SL)	5.3	
5 / 8	5 / 8	5 / 8	5 / 8	%	Performances en rampe, en charge/à vide	5.7	
5 / 8	5 / 8	5 / 8	5 / 8	%	Pente maxi. surmontable en charge/à vide	5.8	
5.5 / 7.5	5.5 / 7.5	5.5 / 7.5	5.5 / 7.5	s	Temps d'accélération, en charge/à vide	5.9	
Electromagnétique	Electromagnétique	Electromagnétique	Electromagnétique		Frein de service	5.10	Moteur électrique
4	4	4	4	km/h	Spécifications du moteur de traction S2 60 min	6.1	
3	3	3	3	km/h	Spécifications du moteur de levage à S3 15 %	6.2	
non	non	non	non		Batterie selon DIN 43531/35/36 A, B, C, non	6.3	
24 / 620 ⁽¹⁰⁾	24 / 620 ⁽¹⁰⁾	24 / 620 ⁽¹⁰⁾	24 / 620 ⁽¹⁰⁾	(V) / Ah	Tension batterie/capacité nominale K5	6.4	
485	485	485	485	kg	Poids de la batterie ⁽⁹⁾	6.5	
2.40	2.40	2.86	2.90	kWh/h @Nb de cycles	Consommation d'énergie selon le cycle VDI	6.6	
Variateur CA	Variateur CA	Variateur CA	Variateur CA		Type d'unité motrice	8.1	
< 70	< 70	< 70	< 70	dB (A)	Niveau de pression sonore à l'oreille de l'opérateur	10.7	

⁽¹⁴⁾ Modèles disponibles MO10E AC 19 WP

⁽¹⁵⁾ Modèles disponibles MO10E AC 32-36-40-44 SL

⁽¹⁶⁾ Modèles disponibles MO10E AC 32-36-40-44 WP

⁽¹⁷⁾ Transfert de la largeur des allées (lignes 4.34.1 et 4.34.2) sont fondées sur la norme VDI calcul comme indiqué sur l'illustration.

La British Industrial Truck Association recommande d'ajouter 100 mm à l'encombrement total (dimension a)

comme marge de fonctionnement supplémentaire à l'arrière du chariot.

Toutes les valeurs sont des valeurs nominales auxquelles peuvent s'appliquer des tolérances.

Pour de plus amples informations, veuillez contacter le fabricant.

Les produits Yale peuvent faire l'objet de modifications sans préavis.

Certains des chariots élévateurs illustrés peuvent présenter des équipements en option.

Ces valeurs peuvent varier selon les diverses configurations.

Dimensions du chariot - MO10E 7 FC

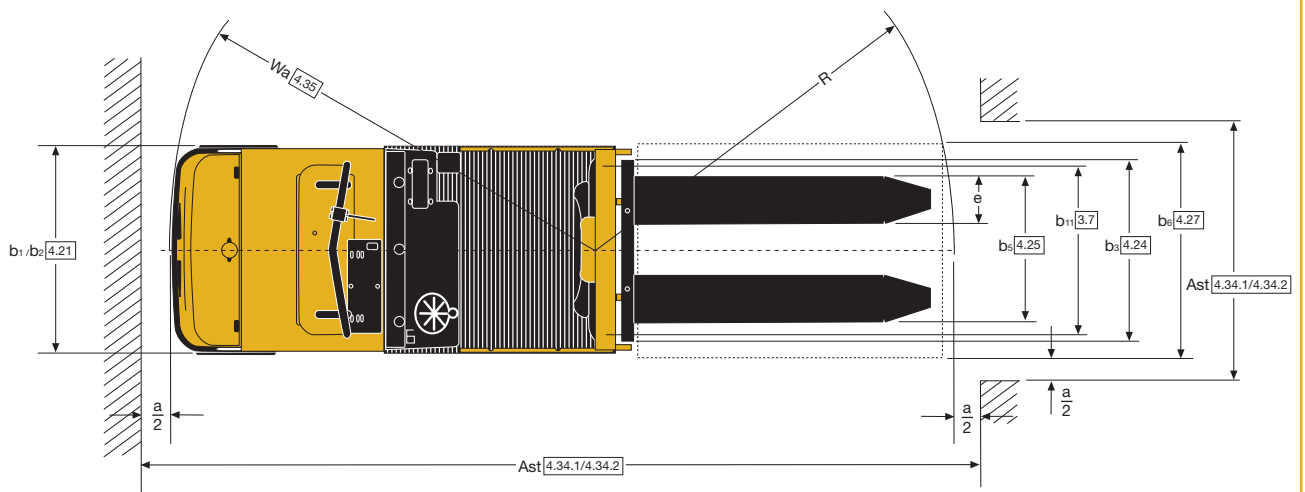
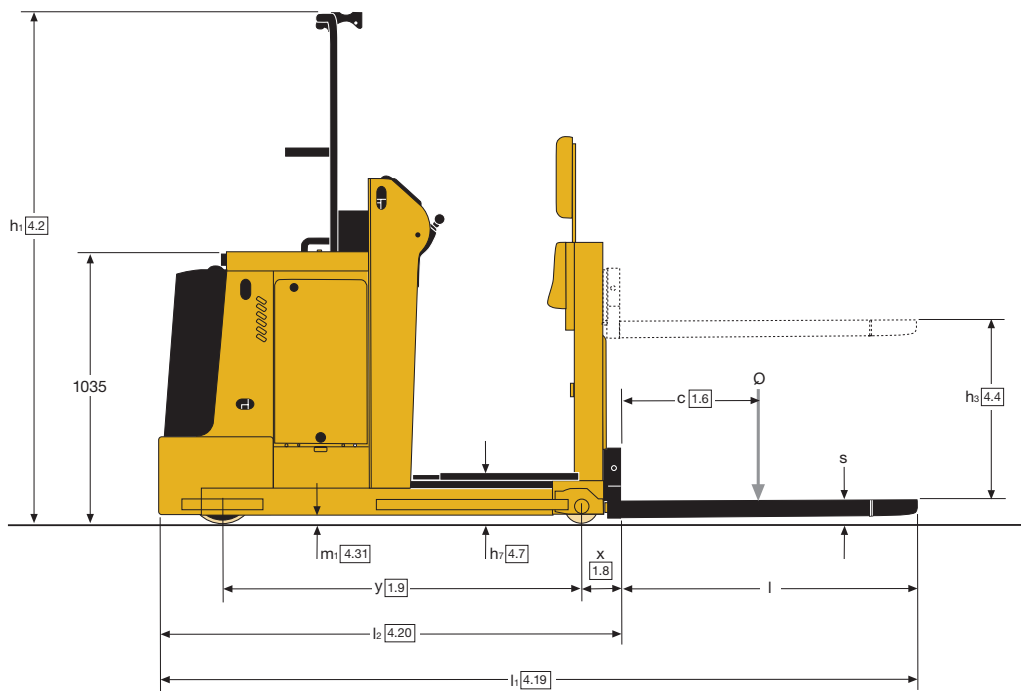

MO10E Détails du mât - 2 étages SL

Hauteur de levage h_3 (mm)	Hauteur de levage H (mm)	Hauteur hors tout mât abaissé h_1 (mm)	Hauteur hors tout mât déployé h_4 (mm)	Hauteur de plate-forme au-dessus du sol h_{12} (mm)
1010	1750	1654	2664	1190
1530	2270	2270	3800	1710
1690	2430	2270	3960	1870

Dimensions du chariot - MO10E 14 FC

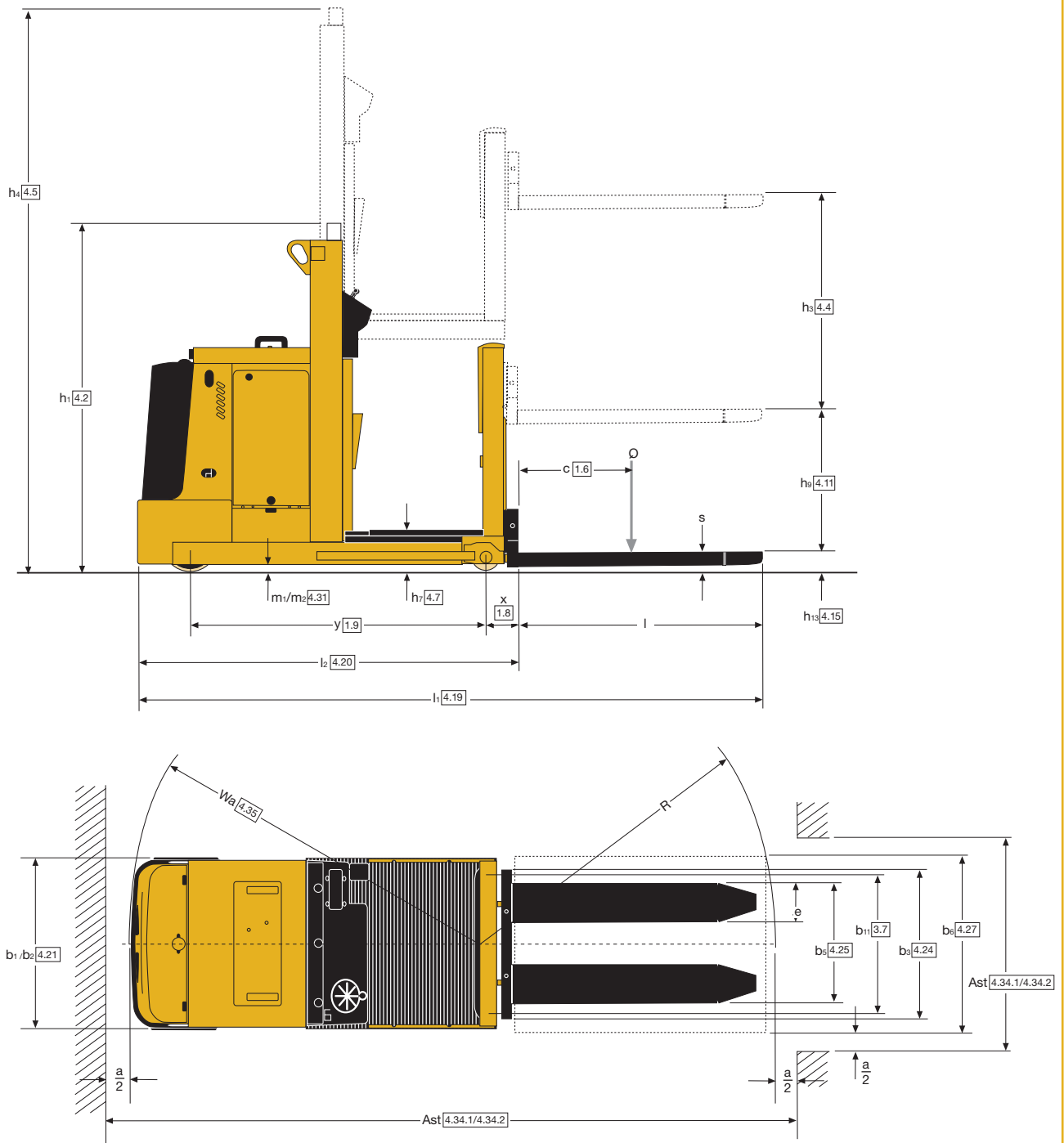

MO10E Détails du mât - 2 étages WP

Hauteur de levage h_3 (mm)	Hauteur de levage H (mm)	Hauteur hors tout mât abaissé h_1 (mm)	Hauteur hors tout mât déployé h_4 (mm)	Hauteur de plate-forme au-dessus du sol h_{12} (mm)
3028	3798	2275	5298	3208
3428	4198	2475	5698	3608
3828	4598	2675	6098	4008
4228	4998	2875	6498	4408
4628	5398	3075	6898	4808

Dimensions du chariot - MO10E 12

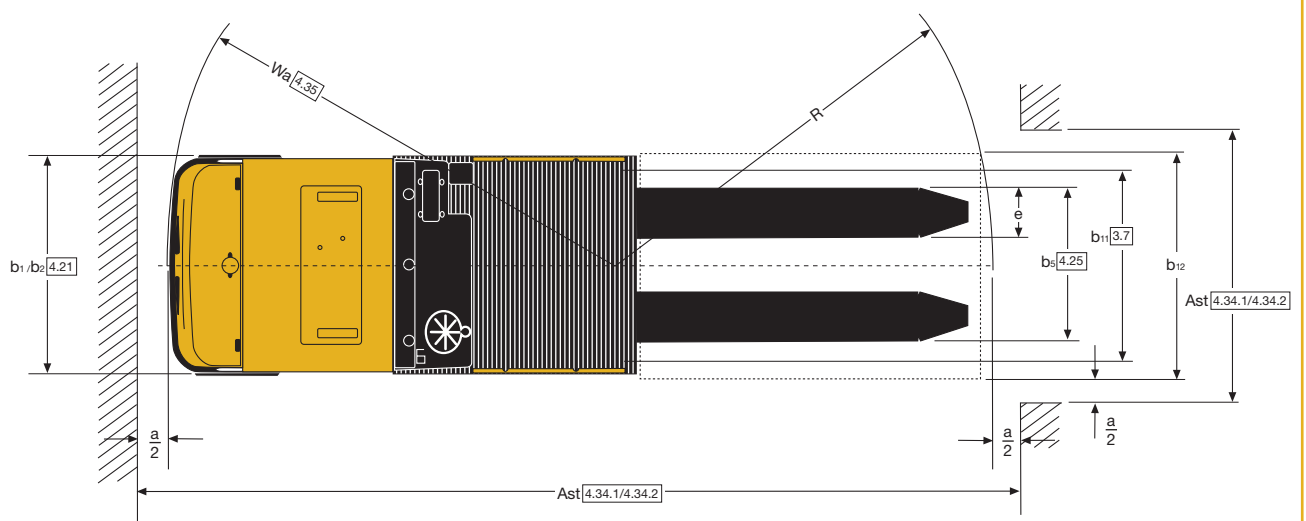
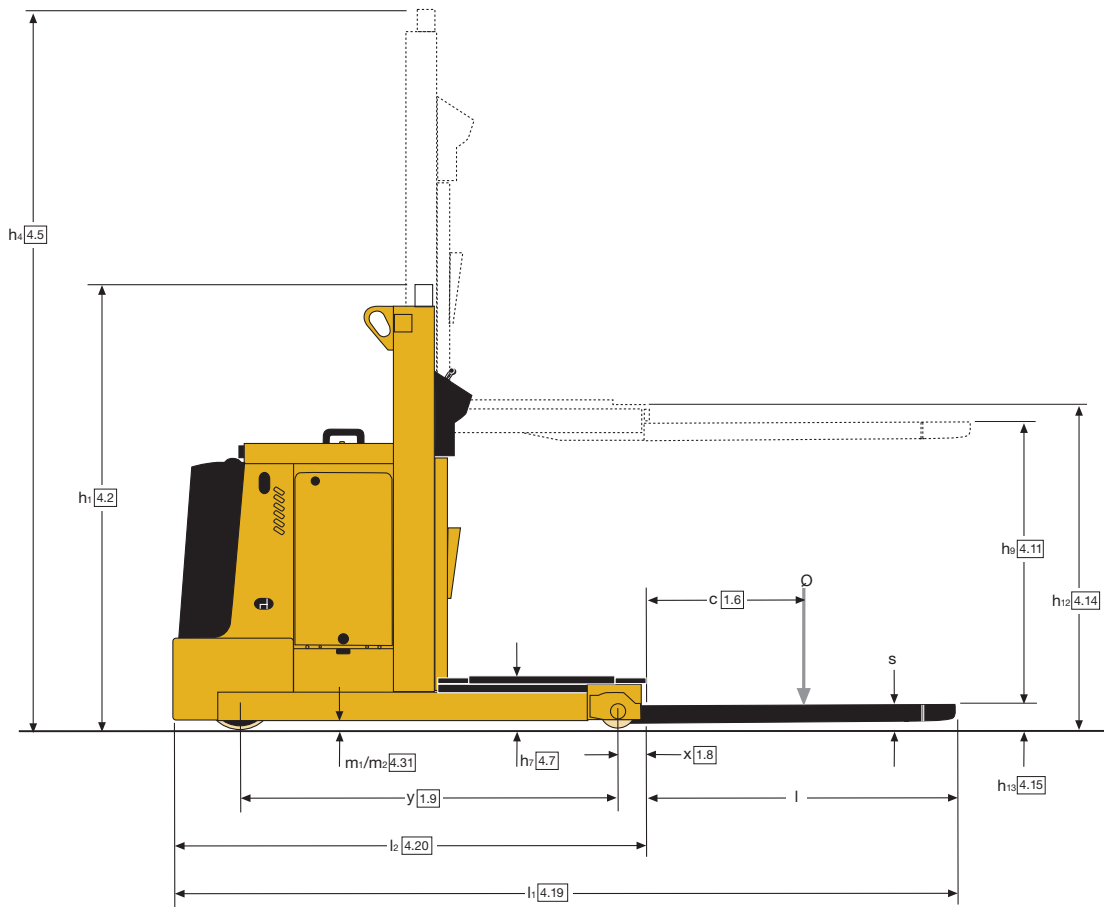

Dimensions du chariot - MO10E 12 SL

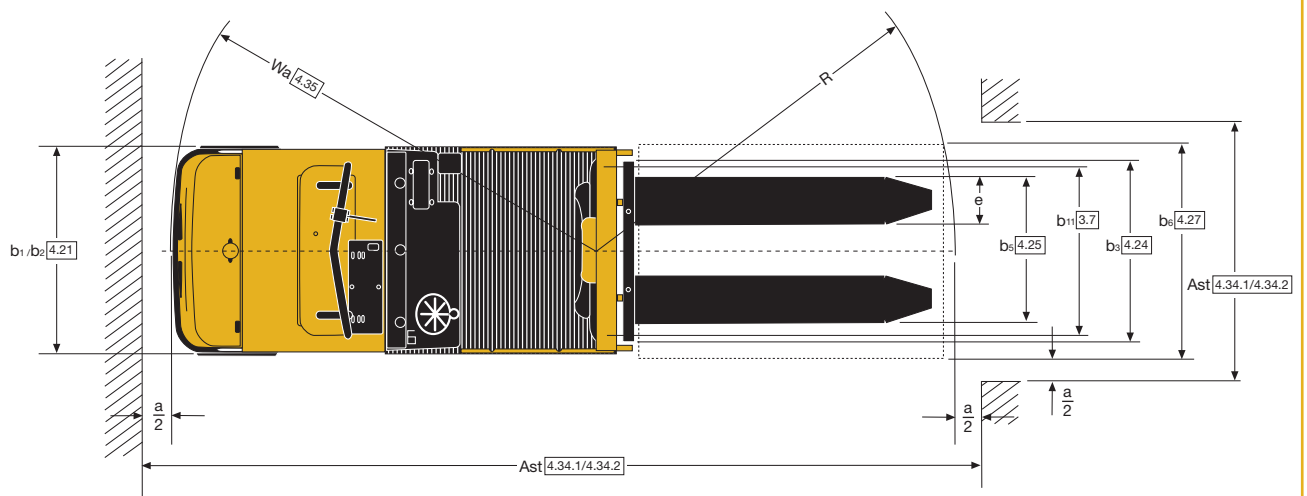
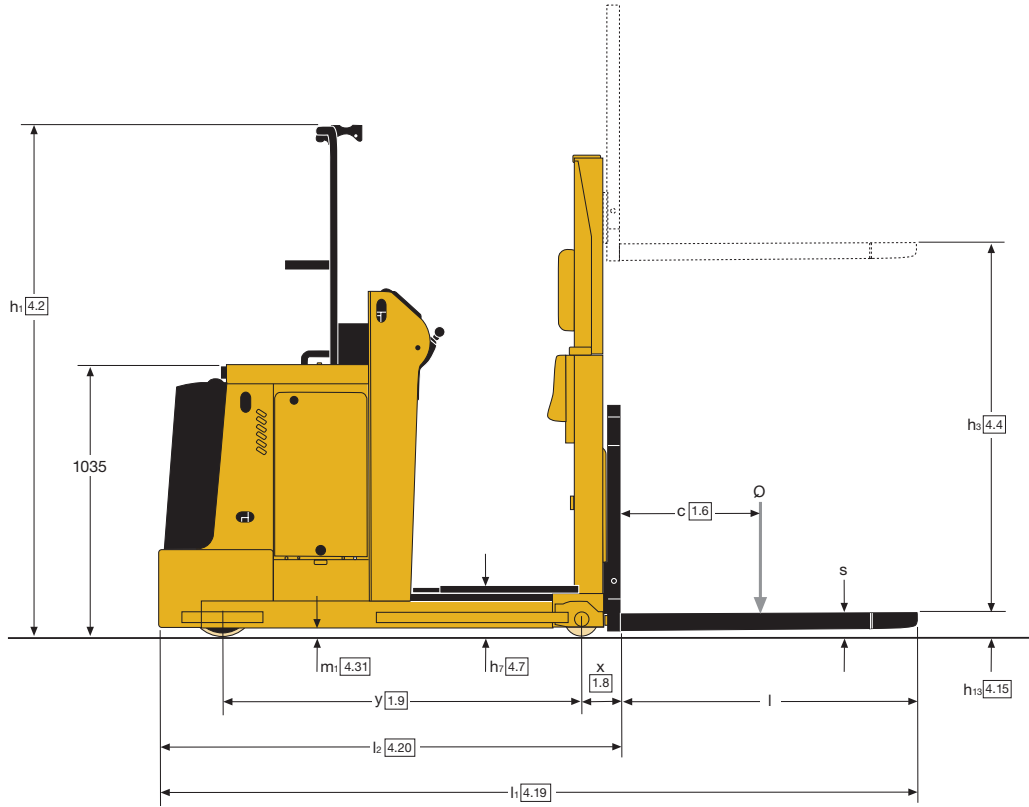

Dimensions du chariot - MO10E 197L, MO10E 17WP

Remarque:

Parties grises de l'encadrement, dimension lignes de référence indiquent les MO10E 17WP modèle.

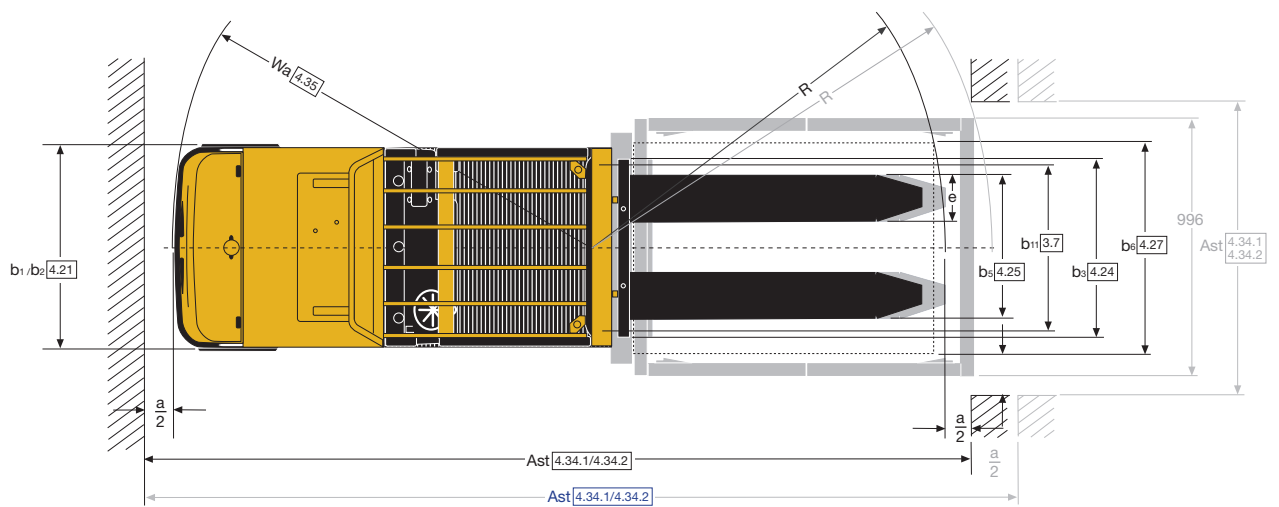
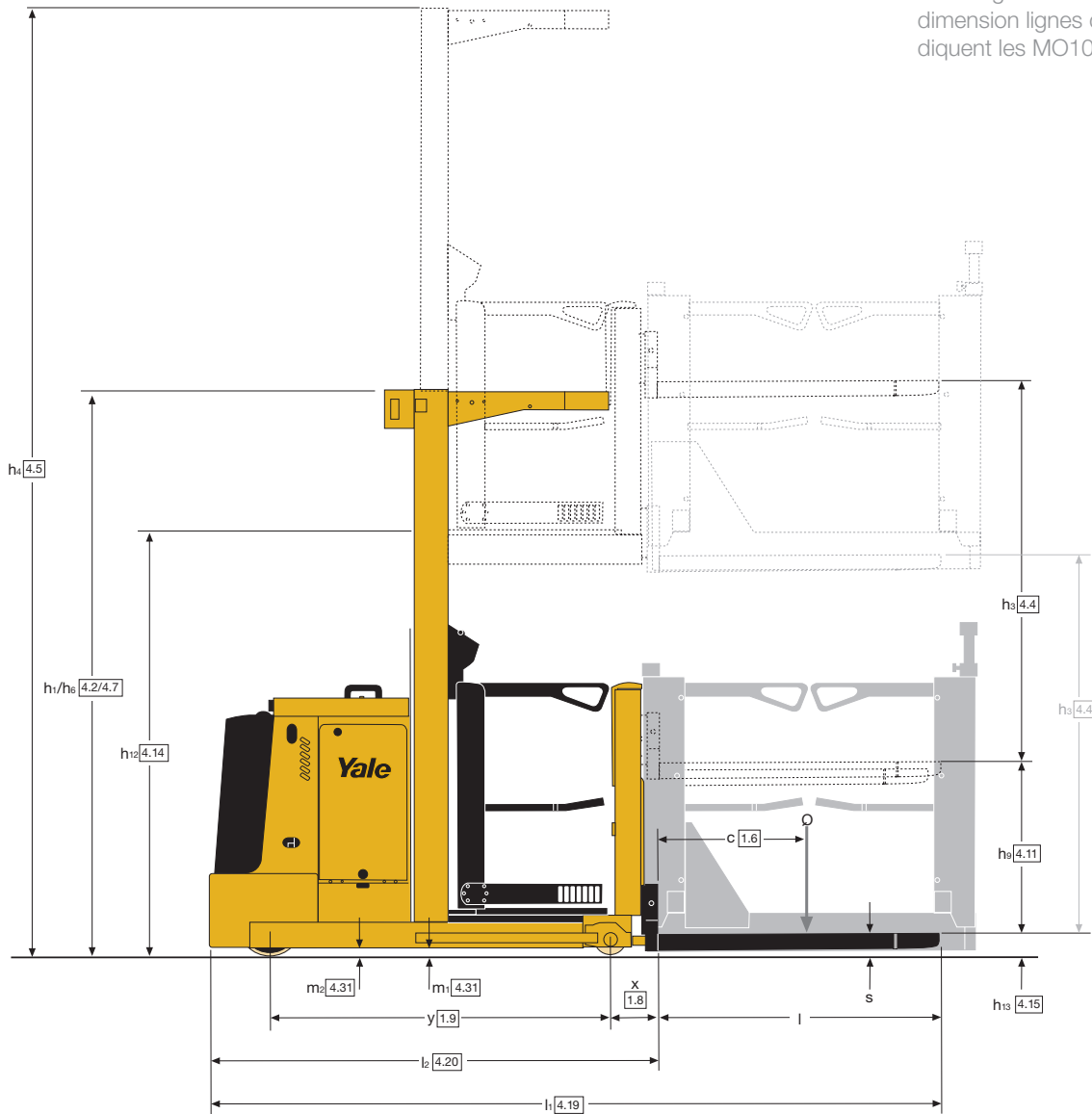

Dimensions du chariot - MO10E 48 SL

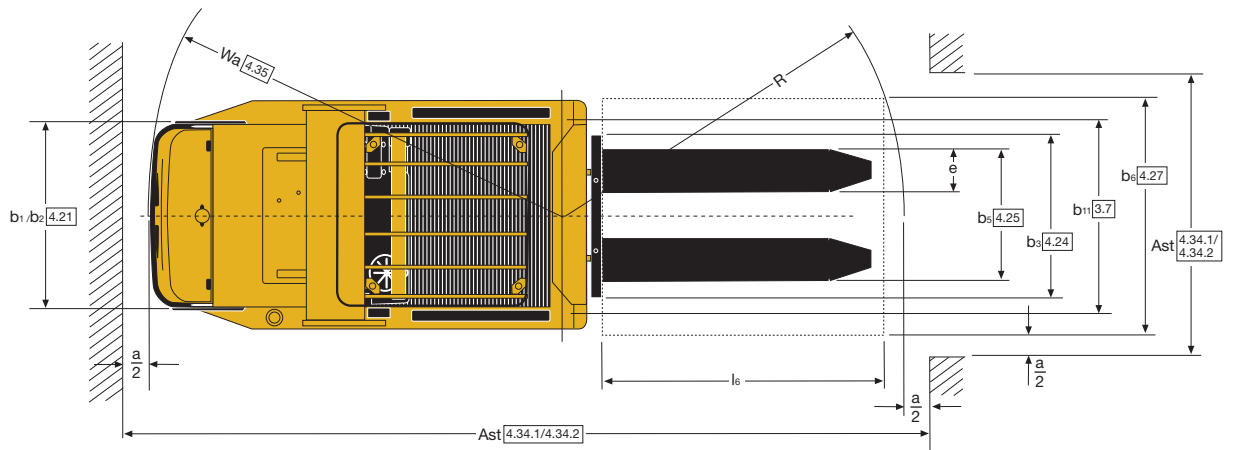
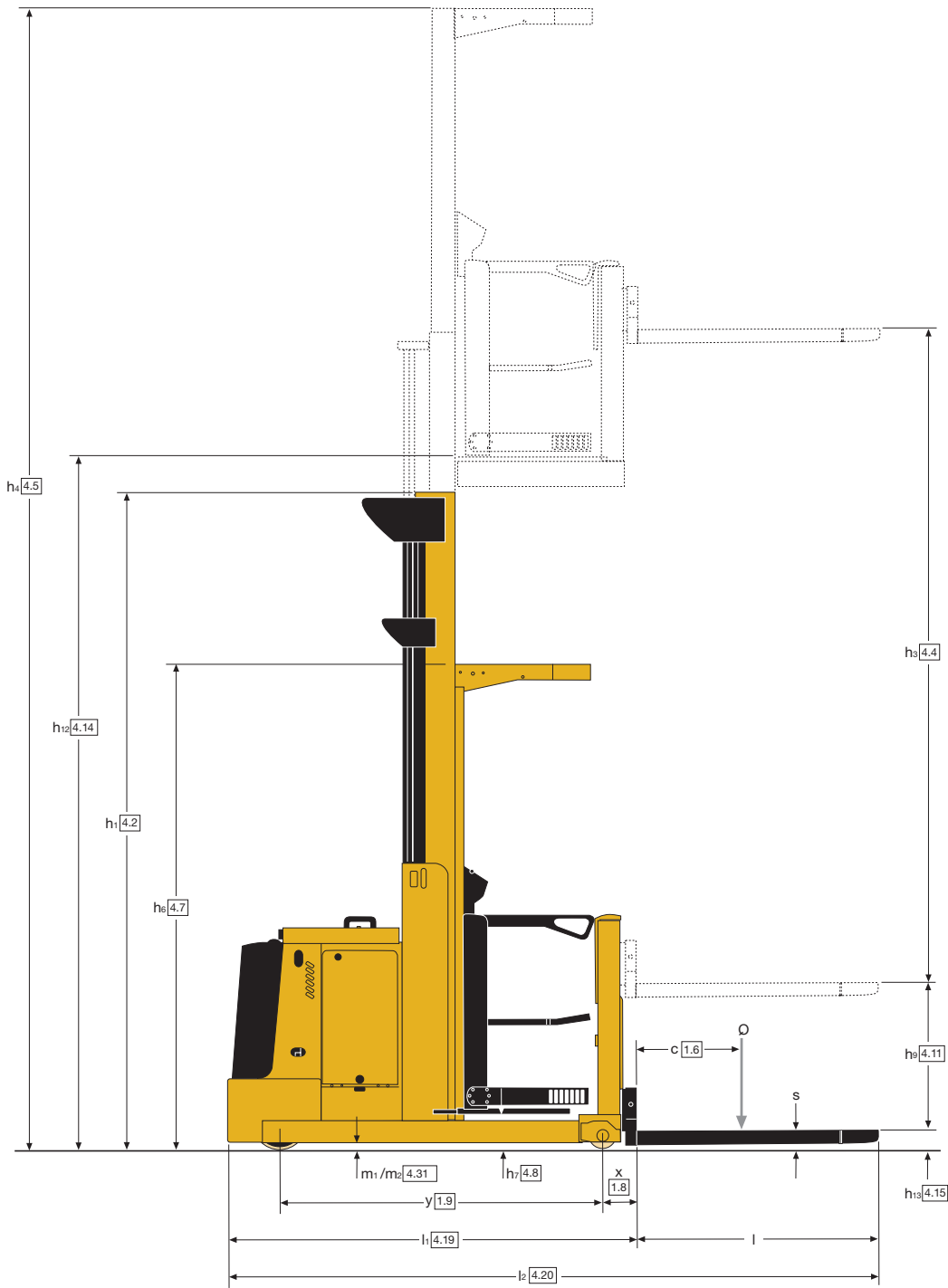

Dimensions du chariot - MO10E 48 WP

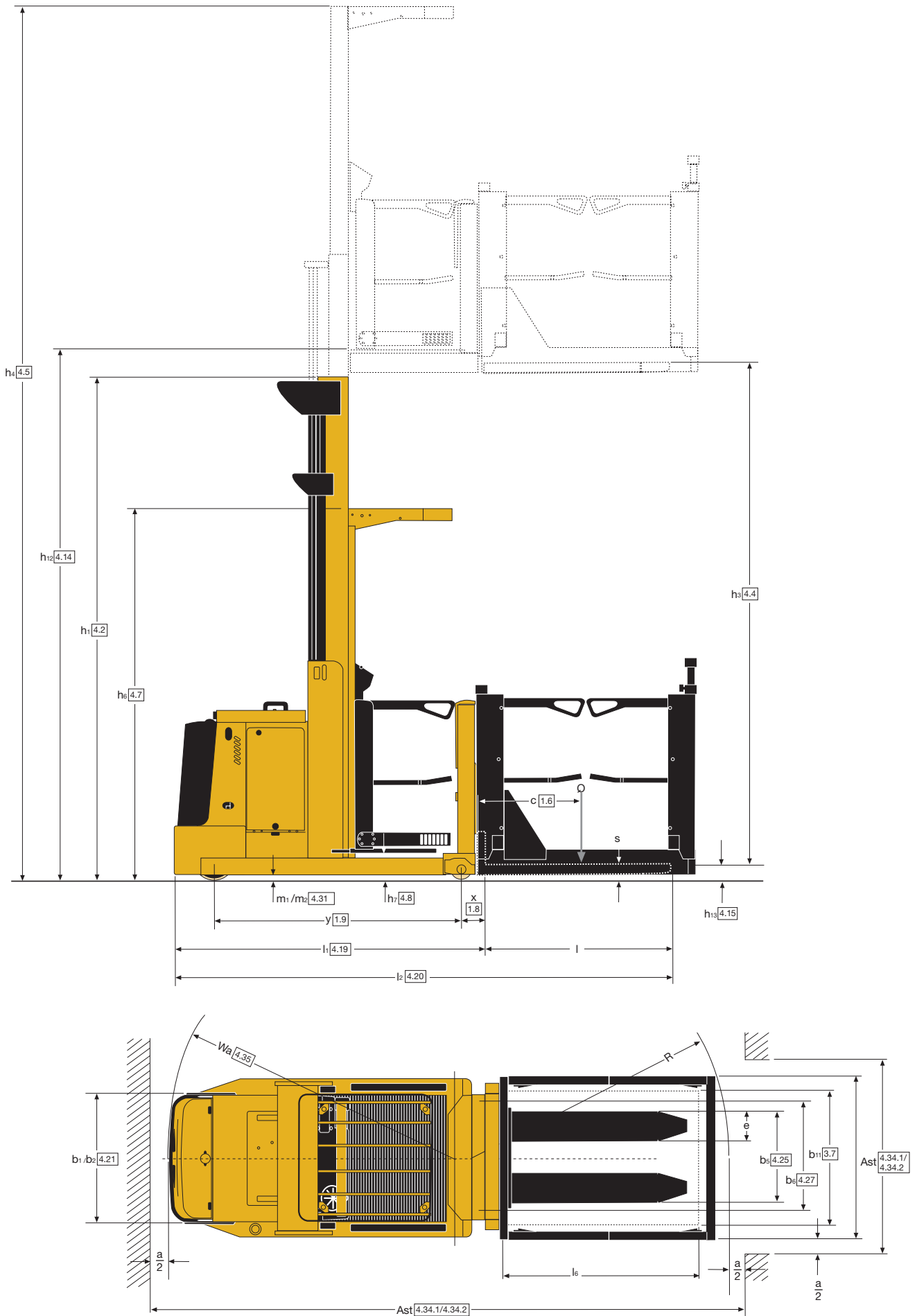

VDI 2198 Spécifications générales - MO10, MO10S VDI 2198

		MO10	MO10S	MO10S		
Caractéristiques distinctives	1.1	Constructeur (abréviation)	Yale	Yale	Yale	
	1.2	Désignation constructeur	MO10	MO10S	MO10S	
	1.3	Moteur : électrique (batterie ou réseau), diesel, essence, GPL	Électrique (batterie)	Électrique (batterie)	Électrique (batterie)	
	1.4	Type d'opérateur : manuel, à conducteur accompagnant, debout, assis, préparateur de commande	Préparateur de commande	Préparateur de commande	Préparateur de commande	
	1.5	Capacité nominale/charge nominale	Q (t)	1.0	1.0	1.0
	1.6	Distance du centre de charge	c (mm)	600	600	600
	1.8	Distance de la charge, entre le centre du pont moteur et les fourches ⁽¹⁾	x (mm)	190	150 ⁽²⁾	150 ⁽³⁾
	1.9	Empattement	y (mm)	1534.5	1574.5	1674.5
	Poids	2.1	Poids en service ⁽¹⁸⁾	kg	2890	3259
2.2		Charge par essieu, en charge, avant/arrière	kg	1060 / 2830	1509 / 2750	1763 / 3310
2.3		Charge par essieu à vide, avant/arrière	kg	1650 / 1240	1942 / 1317	2204 / 1869
Pneus/châssis	3.1	Pneus : polyuréthane, tophane, Vulkollan [®] avant/arrière	Vulkollan / Vulkollan	Vulkollan / Vulkollan	Vulkollan / Vulkollan	
	3.2	Dimensions des pneus avant	ø (mm x mm)	343 x 140	343 x 140	343 x 140
	3.3	Dimensions des pneus arrière	ø (mm x mm)	200 x 80	200 x 80	200 x 100
	3.5	Nombre de roues, avant, arrière (x = motrices)		1 x / 2	1 x / 2	1 x / 2
Dimensions	4.2	Hauteur hors tout mât abaissé	h ₁ (mm)	3070	3320	3720
	4.4	Levage	h ₃ (mm)	4670	5170	8895
	4.5	Hauteur, mât déployé ^{(4) (5)}	h ₄ (mm)	7040	7540	11265
	4.7	Hauteur du protège-conducteur (cabine) ^{(4) (5)}	h ₆ (mm)	2370	2370	2370
	4.8	Hauteur du siège/ Hauteur de plancher	h ₇ (mm)	250	250	250
	4.11	Levage auxiliaire	h ₉ (mm)	770	770	770
	4.14	Hauteur de plancher, surélevé	h ₁₂ (mm)	4920	5420	9145
	4.15	Hauteur, fourches abaissées ⁽⁶⁾	h ₁₃ (mm)	80	80	80
	4.19	Longueur hors-tout ⁽¹⁾	l ₁ (mm)	3087	3087	3242
	4.20	Longueur jusqu'à la face avant des fourches ⁽¹⁾	l ₂ (mm)	1947	1947	1947
	4.21	Largeur hors-tout	b ₁ /b ₂ (mm)	1000 / 1000	1100 / 1100	1100 / 1200
	4.22	Dimensions des fourches ⁽⁷⁾	s/e/l (mm)	60 / 180 / 1140	60 / 180 / 1140	60 / 180 / 1140
	4.23	Tablier porte-fourches ISO 2328, classe/type A, B		Non	Non	Non
	4.24	Largeur fourches-tablier ⁽⁵⁾	b ₃ (mm)	780 ⁽¹⁴⁾	780 ⁽¹⁴⁾	780 ⁽¹⁴⁾
	4.25	Largeur entre les fourches-bras ⁽⁶⁾	b ₅ (mm)	560 ⁽¹⁵⁾	560 ⁽¹⁵⁾	560 ⁽¹⁵⁾
	4.27	Largeur entre galets de guidage	b ₆ (mm)	1130 ⁽¹⁶⁾	1230 ⁽¹⁶⁾	1430 ⁽¹⁶⁾
	4.31	Garde au sol, en charge, en dessous du mât	m ₁ (mm)	80	80	80
	4.32	Garde au sol au milieu de l'empattement ⁽¹⁰⁾	m ₂ (mm)	60	60	60
	4.33	Dimensions de la charge b ₁₂ x l _e dans le sens transversal	b ₁₂ x l _e (mm)	800 x 1200	800 x 1200	800 x 1200
	4.34.1	Largeur d'allée pour palettes 1000 x 1 200 dans le sens transversal ⁽¹⁹⁾	A _{st} (mm)	4737	4816	5015
4.34.2	Largeur d'allée pour palettes 800 x 1 200 dans le sens en longueur ⁽¹⁹⁾	A _{st} (mm)	4721	4800	4999	
4.35	Rayon de braquage	W _a (mm)	1757	1797	1897	
Données relatives aux performances	5.1	Vitesse de déplacement, en charge/à vide	km/h	8.8 / 9	8.8 / 9	8.8 / 9
	5.2	Vitesse de levage, en charge/à vide (Cabine)	m/s	0.35 / 0.42	0.31 / 0.42	0.31 / 0.42
	5.2	Vitesse de levage, en charge/à vide (SL)	m/s	0.22 / 0.24	0.2 / 0.24	0.2 / 0.24
	5.3	Vitesse de descente, en charge/à vide (Cabine)	m/s	0.37 / 0.37	0.38 / 0.38	0.38 / 0.38
	5.3	Vitesse de descente, en charge/à vide (SL)	m/s	0.14 / 0.12	0.14 / 0.12	0.14 / 0.12
	5.7	Performances en rampe, en charge/à vide	%	6.3	6.2	5.8
5.10	Frein de service		Electromagnétique	Electromagnétique	Electromagnétique	
Moteur électrique	6.1	Spécifications du moteur de traction S2 60 min	kW	6.4	6.4	6.4
	6.2	Spécifications du moteur de levage à S3 15 %	kW	12	12	12
	6.3	Batterie selon DIN 43531/35/36 A, B, C, non		non	DIN 43531 B	DIN 43531 B
	6.4	Tension batterie/capacité nominale K5	V/Ah	48 / 310 ⁽¹¹⁾	48 / 465 ⁽¹²⁾	48 / 620 ⁽¹³⁾
	6.5	Poids de la batterie ⁽¹⁸⁾	kg	541	750	945
	6.6	Consommation d'énergie selon le cycle VDI ⁽¹⁰⁾	kWh/h @Nb de cycles	3.27kW	3.27kW	3.27kW
8.1	Type d'unité motrice		Variateur CA	Variateur CA	Variateur CA	
10.7	Niveau de pression sonore à l'oreille de l'opérateur	dB (A)	59	59	59	

(1) Avec tablier FEM et fourches de 100 x 35, ajoutez + 25 mm.
 (2) Avec mât triplex, ajoutez 55 mm.
 (3) Avec mât duplex, déduisez 55 mm.
 (4) Avec système de coupe de levage monté sur le protège-conducteur : h₆ et h₄ augmentent de 105 mm.
 (5) Avec gyrophare monté sur le protège-conducteur : h₆ et h₄ augmentent de 120 mm.
 (6) Avec tablier FEM et fourches 80 x 30 et 100 x 35, h₁₃ = 60 mm.
 (7) Également disponible, tablier FEM et fourches de 100 x 35 d'une capacité de 1000 kg à 600 mm.

(8) Avec tablier FEM, b₃ = 800 mm.
 (9) Avec tablier FEM et fourches de 100 x 35, b₅ = 773 mm.
 (10) Distance du capteur par rapport au sol égale à 30 mm.
 (11) Autre batterie disponible : 48/280 (541 kg)
 (12) Autre batterie disponible : 48/420 (746 kg)
 (13) Autre batterie disponible : 48/560 (937 kg)
 (14) Mmodèles disponible 700 mm et 860 mm
 (15) Modèles disponible 520 mm, 680 mm, 830 mm
 (16) Modèles disponible 1075mm et 1330 mm
 (17) Modèles disponible 1175mm et 1430mm
 (18) Ces valeurs peuvent varier de +/- 5 %.

(19) Transfert de la largeur des allées (lignes 4.34.1 et 4.34.2) sont fondées sur la norme VDI calcul comme indiqué sur l'illustration. La British Industrial Truck Association recommande d'ajouter 100 mm à l'encadrement total (dimension a) comme marge de fonctionnement supplémentaire à l'arrière du chariot.

Les valeurs nominales auxquelles peuvent s'appliquer des tolérances. Pour de plus amples informations, veuillez contacter le fabricant.
Les produits Yale peuvent faire l'objet de modifications sans préavis. Certains des chariots élévateurs illustrés peuvent présenter des équipements en option.
Ces valeurs peuvent varier selon les diverses configurations.

VDI 2198 Spécifications générales - MO10S WP

Caractéristiques distinctives	1.1	Constructeur (abréviation)		Yale	Yale
	1.2	Désignation constructeur		MO10S WP	MO10S WP
	1.3	Moteur : électrique (batterie ou réseau), diesel, essence, GPL		Électrique (batterie)	Électrique (batterie)
	1.4	Type d'opérateur : manuel, à conducteur accompagnant, debout, assis, préparateur de commande		Préparateur de commande	Préparateur de commande
	1.5	Capacité nominale/charge nominale	Q (t)	1.0	1.0
	1.6	Distance du centre de charge	c (mm)	600	600
	1.8	Distance de la charge, entre le centre du pont moteur et les fourches	x (mm)	162.5	162.5
	1.9	Empattement	y (mm)	1574.5	1674.5
	Poids	2.1	Poids en service ⁽⁵⁾	kg	3343
2.2		Charge par essieu, en charge, avant/arrière	kg	1539 / 2804	1573 / 3588
2.3		Charge par essieu à vide, avant/arrière	kg	19920 / 1351	2154 / 2007
Pneus/châssis	3.1	Pneus : polyuréthane, tophane, Vulkollan [®] avant/arrière		Vulkollan / Vulkollan	Vulkollan / Vulkollan
	3.2	Dimensions des pneus avant	ø (mm x mm)	343 x 140	343 x 140
	3.3	Dimensions des pneus arrière	ø (mm x mm)	200 x 80	200 x 100
	3.5	Nombre de roues, avant, arrière (x = motrices)		1 x / 2	1 x / 2
Dimensions	3.7	Voie, arrière	b ₁₁ (mm)	977	1057
	4.2	Hauteur, mât abaissé	h ₁ (mm)	3320	3470
	4.4	Levage	h ₃ (mm)	5170	8145
	4.5	Hauteur, mât déployé ^{(1) (2)}	h ₄ (mm)	7540	10515
	4.7	Hauteur du protège-conducteur (cabine) ^{(1) (2)}	h ₆ (mm)	2370	2370
	4.8	Hauteur du siège/ Hauteur de plancher	h ₇ (mm)	250	250
	4.14	Hauteur de plancher, surélevé	h ₁₂ (mm)	5420	8395
	4.15	Hauteur, fourches abaissées	h ₁₃ (mm)	80	80
	4.19	Longueur hors-tout	l ₁ (mm)	3260	3360
	4.20	Longueur jusqu'à la face avant des fourches	l ₂ (mm)	1960	2060
	4.21	Largeur hors-tout	b ₁ /b ₂ (mm)	1100 / 1100	1100 / 1200
	4.22	Dimensions des fourches	s/e/l (mm)	60 / 180 / 1150	60 / 180 / 1150
	4.23	Tablier porte-fourches ISO 2328, classe/type A, B		No	No
	4.24	Largeur fourches-tablier ⁽⁶⁾	b ₃ (mm)	1080	1280
	4.25	Largeur entre les fourches-bras	b ₅ (mm)	560	560
	4.27	Largeur entre galets de guidage	b ₆ (mm)	1230 ⁽⁶⁾	1430
	4.31	Garde au sol, en charge, en dessous du mât	m ₁ (mm)	80	80
	4.32	Garde au sol au milieu de l'empattement	m ₂ (mm)	60	60
	4.33	Dimensions de la charge b ₁₂ x l ₆ dans le sens transversal	b ₁₂ x l ₆ (mm)	1000 x 1200	1200 x 1200
4.34	Largeur d'allée, dimensions de la charge prédéterminées ⁽⁷⁾	A _{st} (mm)	3575	3715	
4.35	Rayon de braquage	W _a (mm)	1798	1898	
Données relatives aux performances	5.1	Vitesse de déplacement, en charge/à vide	km/h	8.8 / 9	8.8 / 9
	5.2	Vitesse de levage, en charge/à vide (Cabine)	m/s	0.37 / 0.43	0.37 / 0.43
	5.3	Vitesse de descente, en charge/à vide (Cabine)	m/s	0.38 / 0.38	0.38 / 0.38
	5.7	Performances en rampe, en charge/à vide	%	-	-
	5.10	Frein de service		Electromagnétique	Electromagnétique
Moteur électrique	6.1	Spécifications du moteur de traction S2 60 min	kW	6.4	6.4
	6.2	Spécifications du moteur de levage à S3 15 %	kW	12	12
	6.3	Batterie selon DIN 43531/35/36 A, B, C, non		DIN 43531 B	DIN 43531 B
	6.4	Tension batterie/capacité nominale K5	V/Ah	48 / 465 ⁽³⁾	48 / 620 ⁽⁴⁾
	6.5	Poids de la batterie ⁽⁵⁾	kg	750	945
	6.6	Consommation d'énergie selon le cycle VDI	kWh/h	3.27kW	3.27kW
8.1	Type d'unité motrice		Variateur-à courant alternative	Variateur-à courant alternative	
10.7	Niveau de pression sonore à l'oreille de l'opérateur	dB (A)	< 70	< 70	

- (1) Avec ascenseur interrompre monté sur plus de garde en chef h₆ et h₄ sont augmentés de 105mm
- (2) Avec feu à éclat monté sur le protège-conducteur : h₆ et h₄ augmentent de 120 mm
- (3) Autre batterie disponible : 48/420 (746 kg)
- (4) Autre batterie disponible : 48/560 (937 kg)
- (5) Ces valeurs peuvent varier de +/- 5 %
- (6) Disponible 1175 mm et 1430 mm
- (7) Transfert de la largeur des allées (lignes 4.34.1 et 4.34.2) sont fondées sur la norme VDI calcul comme indiqué sur l'illustration.
- La British Industrial Truck Association recommande d'ajouter 100 mm à l'encombrement total (dimension a) comme marge de fonctionnement supplémentaire à l'arrière du chariot.

Toutes les valeurs sont des valeurs nominales auxquelles peuvent s'appliquer des tolérances.

Pour de plus amples informations, veuillez contacter le fabricant.

Les produits Yale peuvent faire l'objet de modifications sans préavis.

Certains des chariots élévateurs illustrés peuvent présenter des équipements en option.

Ces valeurs peuvent varier selon les diverses configurations.

MO10, MO10S Détails du mât - 2 étages SL

Hauteur de levage h ₃ (mm)	Hauteur de levage H (mm)	Hauteur hors tout mât abaissé h ₁ (mm)	Hauteur hors tout mât déployé h ₄ (mm)	Hauteur de plate-forme au-dessus du sol h ₁₂ (mm)
3270	4130	2370	5640	3520
3370	4230	2420	5740	3620
3470	4330	2470	5840	3720
3570	4430	2520	5940	3820
3670	4530	2570	6040	3920
3770	4630	2620	6140	4020
3870	4730	2670	6240	4120
3970	4830	2720	6340	4220
4070	4930	2770	6440	4320
4170	5030	2820	6540	4420
4270	5130	2870	6640	4520
4370	5230	2920	6740	4620
4470	5330	2970	6840	4720
4570	5430	3020	6940	4820
4670	5530	3070	7040	4920
4770	5630	3120	7140	5020
4870	5730	3170	7240	5120
4970	5830	3220	7340	5220
5070	5930	3270	7440	5320
5170	6030	3320	7540	5420
5270	6130	3370	7640	5520
5370	6230	3420	7740	5620
5470	6330	3470	7840	5720
5570	6430	3520	7940	5820
5670	6530	3570	8040	5920
5770	6630	3620	8140	6020
5870	6730	3670	8240	6120
5970	6830	3720	8340	6220
6070	6930	3770	8440	6320
6170	7030	3820	8540	6420
6270	7130	3870	8640	6520
6370	7230	3920	8740	6620
6470	7330	3970	8840	6720
6570	7430	4020	8940	6820
6670	7530	4070	9040	6920

MO10, MO10S Détails du mât - 3 étages SL

Hauteur de levage h ₃ (mm)	Hauteur de levage H (mm)	Hauteur hors tout mât abaissé h ₁ (mm)	Hauteur hors tout mât déployé h ₄ (mm)	Hauteur de plate-forme au-dessus du sol h ₁₂ (mm)
4845	5705 ⁽¹⁾	2370	7215	5095
4995	5855	2420	7365	5245
5145	6005 ⁽¹⁾	2470	7515	5395
5295	6155	2520	7665	5545
5445	6305	2570	7815	5695
5595	6455	2620	7965	5845
5745	6605 ⁽¹⁾	2670	8115	5995
5895	6755	2720	8265	6145
6045	6905	2770	8415	6295
6195	7055	2820	8565	6445
6345	7205 ⁽¹⁾	2870	8715	6595
6495	7355	2920	8865	6745
6645	7505	2970	9015	6895
6795	7655	3020	9165	7045
6945	7805 ⁽¹⁾	3070	9315	7195
7095	7955	3120	9465	7345
7245	8105	3170	9615	7495
7395	8255	3220	9765	7645
7545	8405 ⁽¹⁾	3270	9915	7795
7695	8555	3320	10065	7945
7845	8705	3370	10215	8095
7995	8855	3420	10365	8245
8145	9005 ⁽¹⁾	3470	10515	8395
8295	9155	3520	10665	8545
8445	9305	3570	10815	8695
8595	9455	3620	10965	8845
8745	9605 ⁽¹⁾	3670	11115	8995
8895	9755	3720	11265	9145

⁽¹⁾ Pour les modèles WP -780 mm

Dimensions du chariot - MO10, MO10S, MO10S WP

Remarque:

Parties grises de l'encombrement, dimension lignes de référence indiquent les MO10S - WP modèle.

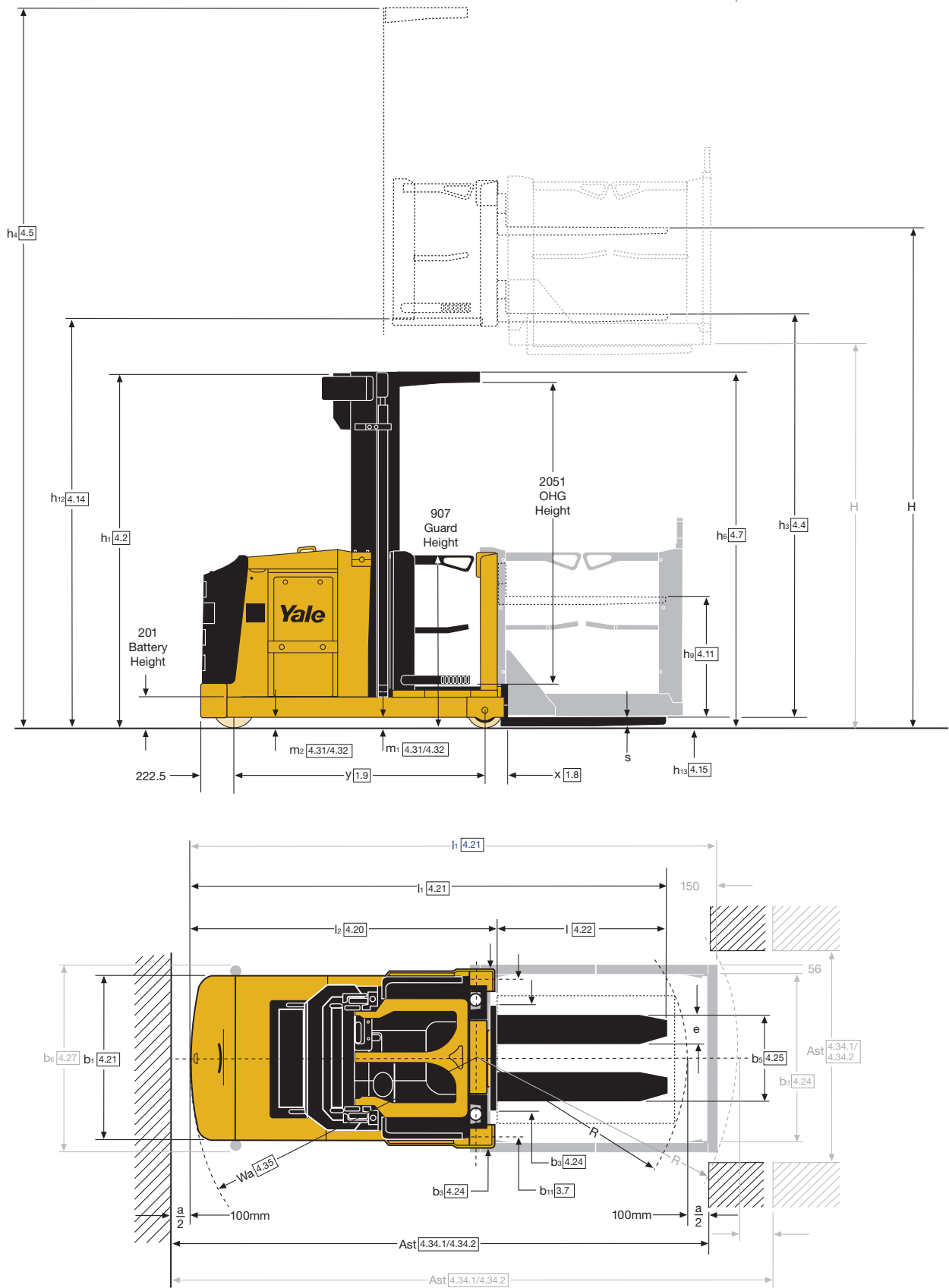

Options de série et équipement en option

	MO10E -7/14 FC	MO10E 12 SL/WP	MO10E 19-48 SL/WP	MO10	MO10 SL/WP	
Compartment opérateur	Caractéristique					
	Commandes faisant face au côté roue motrice	x	x	x	x	x
	Commandes faisant face au côté roues motrices et porteuses jumelées	-	-	-	o	o
	Direction assistée électrique	x	x	x	x	x
	Détecteur de présence de l'opérateur intégré au plancher	x	x	x	x	x
	Indicateur de hauteur	x	x	x	x	x
	Compartment de rangement	x	x	x	x	x
	Compartment opérateur ouvert - hauteur du plancher surélevé (h12) < 1200 mm	-	x	-	-	-
Compartment opérateur fermé - devant et sur les côtés	-	-	x	x	x	
Bas du protège-pied rabattable au niveau des barrières latérales (compartment fermé uniquement)	-	-	x	x	x	
Levée et traction	Commande proportionnelle de levée/descente	-	-	x	x	x
	Arrêt en douceur lors de la descente	-	-	-	x	x
	Descente de secours depuis le sol	-	-	x	x	x
	Modes de fonctionnement sélectionnés par l'opérateur pour la traction et la levée	x	x	x	x	x
	Commande d'avance lente pour contrôler le chariot en marchant à côté	x	x	x	x	x
	Commande de levée/descente des fourches opérateur à côté du chariot	x	x	x	x	x
Manutention de charges	Fourches accessibles - ouvertes	-	x (WP)	-	-	-
	Fourches accessibles - caisse palette accessible avec barrières latérales rabattables/détecteur de palette	-	-	x (WP)	-	o
	Fourches fixes soudées - caisse palette accessible en option	-	x (WP)	x (WP)	-	o
	Levée supplémentaire - largeur de fourche fixe	o (7 FC)	o (SL)	o (SL)	o	o
	Levée supplémentaire - largeur de fourche réglable	o (7 FC)	o (SL)	o (SL)	o	o
	Levée avec mât - largeur de fourche réglable	o (14 FC)	-	-	-	-
	Dosseret d'appui de charge	o	-	-	-	-
Déplacements	Alignement libre	x	x	x	x	x
	Réduction de la vitesse en virages	x	x	x	x	x
	Commande de la vitesse avec détection de la hauteur/charge	-	-	-	x	x
	Galets de guidage pour guidage par rail (rail non inclus)	-	-	o ⁽¹⁾	o	o
	Filoguidage (5,2 / 6,25 / 7,0 / 10 kHz)	-	-	o ⁽¹⁾	o	o
	Options de commandes en bout d'allée (ralentissement/arrêt) par aimants au sol	-	-	o ⁽¹⁾	o	o
Options	Feu à éclat tournant	o	o	o ⁽²⁾	x	x
	Plafonnier	-	-	o	o	o ⁽³⁾
	Ventilateur	-	-	o	-	-
	Plafonnier et ventilateur	-	-	-	o	o
	Feux de travail - face au rayonnage	-	-	o	o	o
	Feu de travail - au-dessus de la charge	-	-	o	o	o
	Protège-conducteur en Lexan	-	-	o	o	o
	Protège-conducteur en treillis métallique	-	-	o	o	o
	Coupure du levage avec bouton de surpassement	-	o	o	o	o
	Coupure du levage sur le protège-conducteur	-	-	o	o	o
	Arrêt automatique lors de la descente	-	-	-	o	o
	Avertisseur sonore de marche arrière	o	o	o	o	o
	Protection chambre froide	o	o	o	o	o
	Planchette à pince	o	-	o	o	o
	Support RFDT suspendu	o	o	o	o	o
	Convertisseur CC/CC 12 V	o	o	o	o	o
	Convertisseur CC/CC 24 V	-	-	-	o	o
Roue motrice antistatique	-	-	-	o	o	
Configuration	Largeur de cabine (mm)	796	780	940	950	1050 - 1150 - 1240 ⁽⁴⁾
	Largeur du châssis b (mm)	796	780	950	1000	1100 - 1200 ⁽⁵⁾
	Cabine fixe/levée supplémentaire - 690 mm	MO10E 7	o	o	-	-
	Cabine fixe/levée des fourches avec mât - 1410 mm	MO10E 14	-	-	-	-
	Cabine élevable mât simplex - hauteur plate-forme levée (h12) = 1190 mm	-	x	-	-	-
	Cabine élevable mât simplex - hauteur plate-forme levée (h12) = 1690 à 1850 mm	-	-	o	-	-
	Cabine élevable mât duplex - hauteur plate-forme levée (h12) = 3207 à 4807 mm	-	-	o	-	-
	Cabine élevable mât duplex - hauteur plate-forme levée (h12) = 3620 à 4920 mm	-	-	-	o	-
Cabine élevable mât duplex - hauteur plate-forme levée (h12) = 3620 à 6920mm	-	-	-	-	o	
Cabine élevable mât triplex - hauteur plate-forme levée (h12) = 5095 à 9145 mm	-	-	-	-	o ⁽⁶⁾	
Puissance	Traction à courant alternatif	x	x	x	x	x
	Direction à courant alternatif	x	x	x	x	x
	Moteur de pompe à courant alternatif	-	-	-	x	x
	Voltage [Tension]	24	24	24	48	48
	Capacité batterie (Ah)	500	560-620	560-620	280-310	420-620
	Régénération en descente	-	-	-	x	x
	Rouleaux de batterie	x	x	x	x	x
	Table pour extraction latérale de la batterie - table simple	o	o	o	o	o
	Table pour extraction latérale de la batterie - table double	o	o	o ⁽⁶⁾	-	-

⁽¹⁾ Avec mât duplex uniquement (hauteur plate-forme levée (h12) = 3200 mm à 4800 mm)

⁽²⁾ Option obligatoire (hauteur plate-forme levée (h12) > 1200 mm)

⁽³⁾ Avec mât duplex uniquement

⁽⁴⁾ Avec caisse palette accessible - 1140 / 1340 mm

⁽⁵⁾ À partir de la hauteur de la plate-forme levée (h12) = 8450 mm, châssis de 1200 mm obligatoire

⁽⁶⁾ Sans guidage par rail

x = standard

o = en option

- = non disponible

série MOE/S



Modèles : MO10E 7, MO10E 14FC, MO10E 12, MO10E 12SL, MO10E 19SL, MO10E 19WP, MO10E 48SL, MO10E 48WP, MO10, MO10S SL, MO10S WP

Compartment opérateur

La plate-forme est amortie afin d'absorber les vibrations, la cloison inclinée et rembourrée permet d'accéder au support de la charge avec une marche d'accès basse qui facilite l'accès.

Les modèles MO10E à cabine fixe sont équipés d'une cabine non éleuable ouverte sur deux côtés et de fourches d'une hauteur de levage de 1500 mm.

Sur les modèles MO10E 12, la hauteur de levage maximale de la plate-forme cabine est de 1200 mm. Trois côtés sont ouverts pour offrir un accès direct à la palette/charge et les fourches sont soudées directement sur la structure du plancher de la cabine.

La hauteur de levage maximale de la plate-forme cabine des modèles MO10E à levée supplémentaire (SL) est de 4800 mm. Ces modèles sont dotés d'une levée auxiliaire de la palette et de la charge.

Les modèles MO10E à palette accessible (WP) sont équipés de fourches fixes. Sur ces modèles, la hauteur de levage maximale de la plate-forme est de 4800 mm. Des barrières latérales ferment la cage qui entoure la palette. La cabine est dotée de ses propres portes latérales montées sur ressort. Un protège-pieds intégré se relève à l'aide des bras latéraux, afin de maintenir une hauteur de marche basse pour l'accès. Un dispositif de descente en rappel est fourni avec le chariot.

Châssis

Disponible en plusieurs largeurs, le châssis court et étroit améliore la maniabilité et facilite la circulation à double sens dans les allées. Un protège-conducteur est fourni pour les h12 dépassant 1200 mm.

La hauteur de levage maximale de la plate-forme cabine du modèle MO10 est de 4920 mm. Ce modèle est doté d'une levée auxiliaire de la palette et de la charge.

La hauteur de levage maximale de la plate-forme cabine des modèles MO10S est de 9145 mm lorsqu'ils sont dotés d'une levée auxiliaire de la palette et de la charge, de 6920 mm lorsqu'ils sont dotés de fourches fixes (WP).

Commandes

Le positionnement des commandes optimise l'espace sur la plate-forme, ce qui facilite la collecte, d'un côté comme de l'autre. L'interrupteur papillon commande la vitesse de déplacement et le sens de marche avant/arrière. Les mini-leviers commandent la levée principale et la descente.

Le système CAN bus avec capteurs à effet Hall améliore les performances du chariot et réduit la complexité du câblage, ce qui facilite l'entretien.

Afficheur tableau de bord graphique

L'afficheur tableau de bord indique la position de la roue directrice, la hauteur de la plate-forme cabine, la vitesse de traction, la vitesse de levage/descente, les codes d'anomalie, l'état de la batterie et les niveaux de fonctionnement prédéfinis. D'autres informations sont accessibles après saisie d'un mot de passe pour un maximum de 20 opérateurs.

Direction

Technologie "Fly-by-wire" par le biais du moteur à courant alternatif. Le volant réglable permet de conduire avec précision (direction réactive), avec un recentrage automatique s'activant lorsque le chariot est mis en route ou lorsque le mode de vitesse d'approche est activé.

Avance en vitesse d'approche

La fonction de vitesse d'approche "en mode accompagnant" permet à l'opérateur de faire avancer le chariot et de lever ou d'abaisser la plate-forme tout en restant debout à côté du chariot.

Levée supplémentaire

Le tablier/les fourches supplémentaires sont montés sur une cloison placée sur le compartiment opérateur et permettent une levée auxiliaire. La commande nécessite l'usage des deux mains. La charge peut être levée ou baissée de façon à obtenir une hauteur de travail confortable.

Cage palette accessible (WP)

Le modèle WP offre un accès direct à la palette à des hauteurs supérieures à 1200 mm par des portes battantes montées sur ressort. La cage métallique permet un accès complet pour la collecte depuis le niveau du sol. Un détecteur de palette fixé sur les fourches empêche la traction ou la levée au-delà d'une hauteur de plate-forme de 1200 mm avec les fourches vides. Les portes latérales et les portes de la cabine sont verrouillées et doivent être déployées au-delà de cette hauteur.

Mât

La conception panoramique offre une excellente visibilité et un détecteur de chaîne détendue interrompt la descente en cas de rencontre d'un obstacle. La vitesse de descente est automatiquement réduite lorsque la cabine approche du sol. Les modèles MO10/MO10S peuvent être équipés de mâts duplex, le modèle MO10S d'un mât triplex et le modèle MO10E d'un mât simplex.

Unité de traction et de direction

Le moteur à courant alternatif à couple élevé permet une accélération rapide avec des vitesses de déplacement comparables à vide et en charge. Le moteur fixe ne nécessitant aucun entretien et l'unité motrice montée verticalement éliminent la flexion et les autres contraintes susceptibles de s'exercer sur les câbles. Les variateurs Combi MOSFET électroniques gèrent efficacement la traction et la levée (puissance, consommation, accélération et freinage par régénération). Les paramètres de fonctionnement sont réglables à l'aide d'une console externe. Le variateur est doté de fonctionnalités d'autodiagnostic et de protection thermique.

Circuit hydraulique

La commande MOSFET assure une gestion proportionnelle du levage et de la descente de la cabine, ainsi que de la levée supplémentaire. Des clapets de sécurité bloquent la descente en cas de rupture d'un flexible. Un clapet de descente manuel permet la descente de la cabine jusqu'au sol en cas d'urgence.

Freins

Le moteur de traction freine automatiquement lorsqu'on relâche la commande papillon. Le frein de parking électromagnétique est activé par un capteur placé dans la plate-forme. Le freinage d'urgence, actionné du bout des doigts, déclenche un puissant freinage à contre-courant et le frein électromagnétique. Si l'opérateur quitte la plate-forme, le frein d'urgence s'applique aussitôt.

Batteries

Un couvercle rabattable permet d'accéder facilement à la batterie pour l'entretien. Celle-ci est montée sur galets pour l'extraction du côté gauche. Une table à rouleaux est proposée en option.

Options de guidage

Les chariots peuvent circuler librement ou être guidés. Sur les chariots guidés, la vitesse maximale peut être maintenue à des niveaux plus élevés, car l'opérateur peut se déplacer et en même temps mener à bien des opérations de levage ou de descente sans avoir à se préoccuper de la conduite. Les options proposées comprennent un kit de filoguidage (avec capteurs et module logique relié au système de direction) ou des galets pour guidage par rail.

Autres options

Une large gamme d'options est disponible.

HYSTER-YALE UK LIMITED opérant sous la dénomination **Yale Europe Materials Handling**
Centennial House, Frimley Business Park,
Frimley, Surrey, GU16 7SG, Royaume-Uni.

Tel: +44 (0) 1276 538500 Fax: +44 (0) 1276 538559

www.yale-forklifts.eu

Référence publication 220990234 Rév.09 Imprimé au Les Pays-Bas (1218HG) FR.

Sécurité. Ce chariot est conforme aux normes européennes en vigueur. Ces spécifications peuvent faire l'objet de modifications sans préavis.

Yale, VERACTOR et  sont des marques déposées. "DES HOMMES, DES PRODUITS, DE LA PRODUCTIVITÉ", PREMIER, Hi-Vis et CSS sont des marques déposées aux États-Unis et sur certains autres territoires. MATERIALS HANDLING CENTRAL et MATERIAL HANDLING CENTRAL sont des marques de service déposées aux États-Unis et sur certains autres territoires.

 est un copyright déposé. © Yale Europe Materials Handling 2018. Tous droits réservés. Le chariot illustré est équipé d'options. Pays d'immatriculation : Angleterre et Pays de Galles. Numéro d'immatriculation de la société : 02636775